



ラボ用ポータブル粉砕機

品番：OML-2PL

取扱説明書

保証書付き

保証書は、裏表紙に付いております。
販売店にて必ず記入を受け、大切に
保管してください。

ご購入ありがとうございます。
ました。

ご使用になる前に、この取扱
説明書を必ずお読みいただき、
正しくご使用ください。

お読みになった後は、お使いに
なる方がいつでも見られると
ころに必ず保管してください。



もくじ



安全上のご注意	1
各部のなまえとはたらき	3



使いかた	5
------	---



お手入れのしかた	7
仕様	7
カップホルダーの部品交換のしかた	8



故障かな?と思ったら	9
------------	---



保証書	裏表紙
-----	-----



安全上のご注意

- ご使用前に、この「安全上のご注意」をよくお読みの上、正しくお使いください。
- ここに示した注意事項は、製品を正しく安全にお使いいただき、お使いになる人や他の人々への危害や財産の損害を未然に防ぐためのものです。必ずお守りください。
- 注意事項は次のように区分しています。

警告

誤った扱いをすると、死亡または重傷を負う可能性が想定される内容を示します。

注意

誤った扱いをすると、人が傷害を負う可能性や物的損害のみの発生が想定される内容を示します。

絵表示の例

記号は、「してはいけないこと」の内容をお知らせするものです。

(左図の場合は分解禁止)

記号は、「しなければならないこと(強制)」の内容をお知らせするものです。

(左図の場合は電源プラグをコンセントから抜く)

警告



禁止

交流100V以外で使わない。
(日本国内専用)

発火する恐れがあります。

次の状態が確認されたときは使わない。

- 使用中、動いたり止まったりする
- 電源コードがねじれて戻らなくなった
- 電源コードの根元部分に変形・傷んでいる
- コンセントの差し込みがゆるい
- 電源コードが異常に熱いとき



火災・感電・やけど・ショートのおそれがあります。



禁止

電源コードは下記のように扱わない。

- 無理に曲げない
- ねじらない
- 引っ張らない
- 重いものをのせない
- 熱いものに近付けない
- はさみ込まない
- 加工しない
- 束ねたまま使用しない

火災・感電の恐れがあります。



必ず守る

コンセントから電源プラグを抜くときは、電源プラグを持って抜く。

電源コードを傷める恐れがあります。



安全上のご注意



修理技術者以外は、絶対に分解・修理・改造をしない。

分解禁止

発火・感電の恐れがあります。



本体を水につけない。
本体に水をかけない。
ぬれた手で、電源プラグの抜き差しはしない。

水場禁止

感電の恐れがあります。

⚠ 注意



カッターの回転が停止していることを確認してから電源プラグを抜く

必ず守る

けがをする恐れがあります。



各部の取り付け・取り外しをするときは、電源プラグをコンセントから抜いておく。

電源プラグを抜く

けがをする恐れがあります。

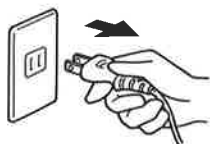

カッターの回転が完全に止まるまで、カップカバーを外さない。

禁止

安全スイッチを直接押さない。

カップホルダーのみを本体に取り付けない。

けがをする恐れがあります。



最大容量を超える量の試料を入れない。空回ししない。極端に少ない試料で使わない。

禁止

けがをする恐れがあります。

〈最大容量〉ミルカップ (大) ... 200ml
ミルカップ (小) 50ml
お茶カップ 約12g

試料が多すぎたり、その他の原因で回転が止まったときは、そのままの状態を使わない。

故障の恐れがあります。



電子レンジ・オーブン・食器洗浄機・食器乾燥機は使わない。火のそばに置かない。

変形や破損する恐れがあります。

1回の動作は連続5分以上おこなわない。(次の動作まで30分以上休ませる。)

故障・破損の恐れがあります。



試料粉碎以外の目的では使わない。

本製品が破損する恐れがあります。

※安全上のご注意のイラストは実際の商品とは異なります。



各部のなまえとはたらき

はじめに、すべての部品・付属品が揃っていることをお確かめください。
別売品につきましては、販売元までお問い合わせください。

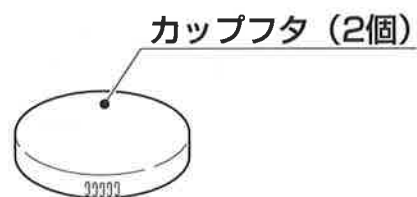
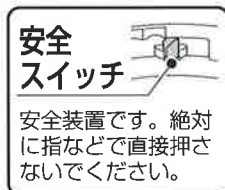
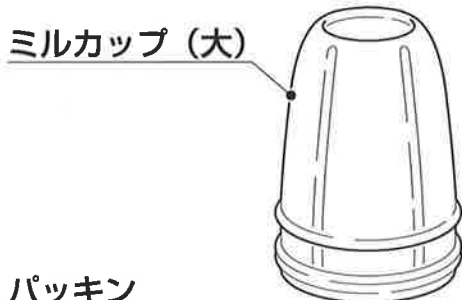
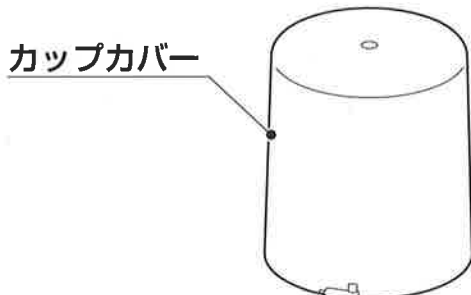

各部のなまえとはたらき

別売品



PN-M21
ディスプレイカップ
(使い捨てカップセット)

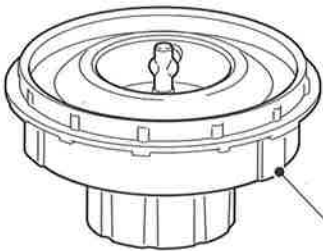

PN-M40
ディスプレイベース
(PN-M21用ベース)

操作部

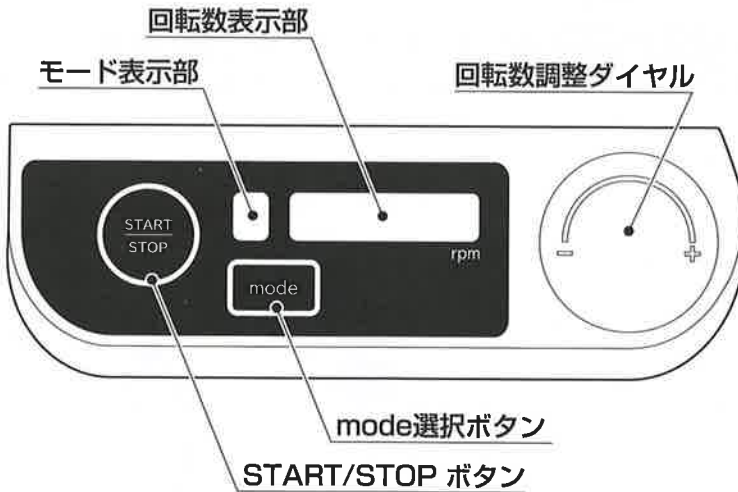



使いかた

ご 注 意

- パッキンを必ず取り付ける。
- 各部を正しく取り付ける。取り付けが正しくないと、動作しません。

1 カップホルダーにパッキンを取り付ける。 粉碎する試料をいれ、カップホルダーを図の矢印の方向に回して取り付ける。

- パッキンはカップホルダーの内側の溝にしっかりとめ込みます。
- パッキンの溝に物がはさまっていると、すき間ができて試料が漏れる原因となりますので、注意してください。



2 カップホルダーの凸部を、本体のホルダー受けにあわせて差し込む。 カップカバーの凸部を本体の溝にはめ、図の方向に止まるまで回して取り付ける。

- カップホルダーが本体から浮いていたり、傾いていたりするとカップカバーが取り付けられません。

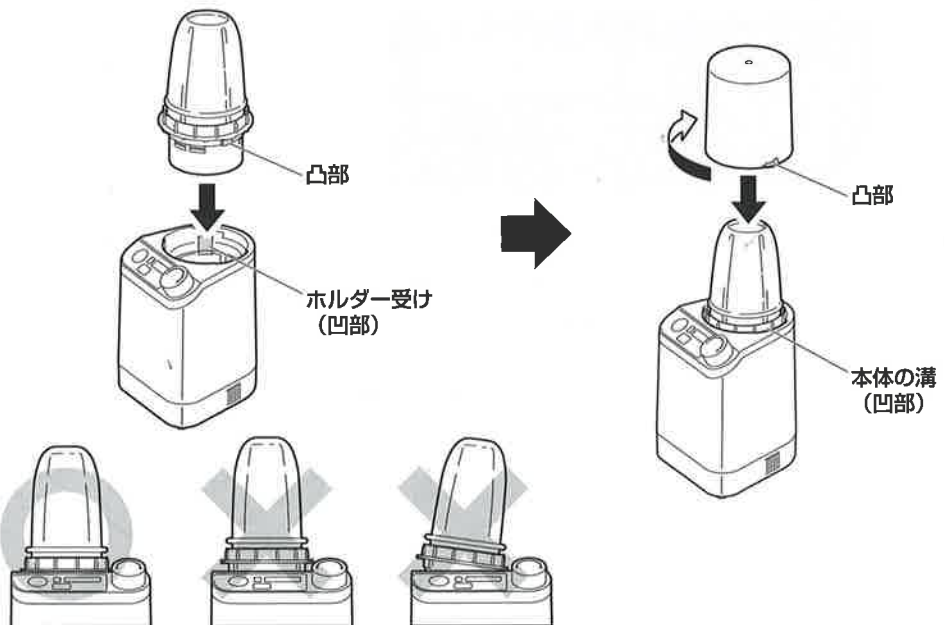



お手入れのしかた

電源プラグをコンセントから抜いてお手入れをしてください。

本体・カップカバー

やわらかい布を「石けん水」や「水で薄めた中性洗剤」に浸し、よくしぼってからよごれなどを拭き取ります。

パッキン・各カップ・カップフタ

スポンジに中性洗剤をつけて洗い、水気をよく拭き取ってください。

カップホルダー

- スポンジに中性洗剤をつけて洗い、水気をよく拭き取ってください。
- 消毒をするときは、熱湯で5分間煮沸消毒をしてください。

ご注意

- 食器洗浄機や食器乾燥機は使わない。
- カップホルダーのお手入れをしたあとは、しっかり乾燥させる。サビの恐れがあります。
- ベンジン・シンナー・金属たわし・磨き粉・漂白剤・化学ぞうきんをよごれ落としとして使わない。

仕様

品名	ラボ用ポータブル粉碎機	最大使用容量	ミルカップ (大) 200ml
品番	OML-2PL		ミルカップ (小) 50ml
電源	AC100V 50/60Hz		お茶カップ 約12g
消費電力	235W	コード長さ	1.7m
回転数	10000~20000回/分	容器材質	ミルカップ (大) : ソーダガラス
寸法	高さ285×幅180×奥行き145 (mm)		ミルカップ (小) : ソーダガラス
質量	1.7kg (ミルカップ (大) 使用時)		お茶カップ : AS樹脂
定格	5分動作 30分休止		



カップホルダーの部品交換のしかた

取り外しかた

1 カッターを押さえ、カップホルダー裏面のゴムカブラーを図の矢印の方向に回して外す。

●カッターを触る時はカッターを布でおおうか、手袋などをはめ直接接触らないでください。

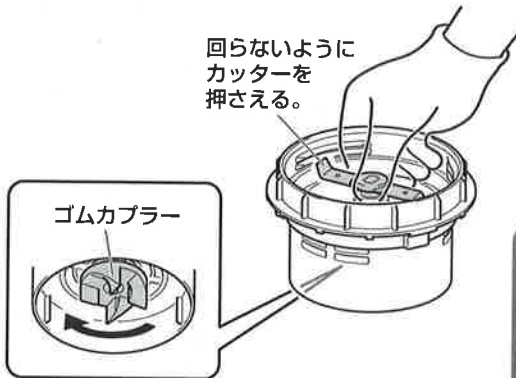

2 カップホルダー裏面のカッター軸をマイナスドライバーなどで固定しカッターを図の矢印の方向に回して外す。

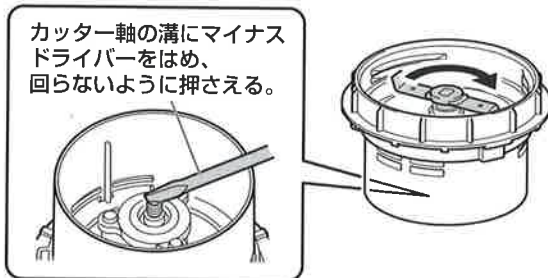

カップホルダー分解図

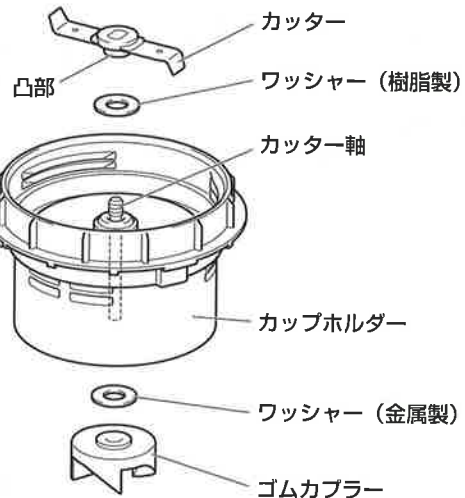

取り付けかた

1 カッターの凸部にワッシャー (樹脂製) をはめ、カッター軸をマイナスドライバーなどで固定しカッターを取り外す時と逆の方向に回す。

2 ワッシャー (金属製) をカップホルダー裏面からカッター軸にはめ、カッターを押さえ、ゴムカブラーを取り外す時と逆の方向に回す。

※交換時以外は、部品を外さないでください。

※使用前に、カッターがしっかり取り付けられているか確認してください。

※硬いものを砕き続けると、カッターが外れにくくなる場合があります。

※カップホルダーの洗浄・煮沸は、必ずカッターを取り付けたままおこなってください。内部に水が入り込むと、故障の原因となります。



故障かな？と思ったら

下記のことをお確かめになり、それでも調子が悪いときはただちにご使用を中止し、販売元にご相談ください。

こんなときは	考えられる原因	処置の方法
回転数表示部「O」モード表示部「E」と表示された。	● カップホルダー・カップカバーが確実に取り付けられていない。	● 正しく取り付けなおす。 (5ページ参照)
振動が大きい。 回転数表示部「O」モード表示部「O」/「F」と表示された。	● カッターに試料がはさまっている。 ● 試料が大きすぎる。 ● 試料が多すぎる。	● 電源プラグを抜いて、カップを外し ・ はさまった試料を取り除く ・ 試料を細かくする ・ 試料を減らす
材料がもれる。	● 各カップとカップホルダーの取り付けがゆるい。	● 正しく取り付けなおす。 (5ページ参照)
回転数表示部「O」モード表示部「H」と表示された。	● 長時間連続使用している。	30分以上休ませてください。 ※ 定格時間を守ってください。
表示・ランプが全て消えた。	● 30分間操作されなかったため、待機モードに入った。	START/STOPボタンを押して、復帰させてください。
煙がでる。 電源コードがねじれて戻らなくなった。		ただちに使用を中止し、販売元にご相談ください。

memo

ご案内

- 回転数表示部 (OML-2PLのみ) に「0」、モード表示部に「E」、「0」、「F」、「H」と表示された場合、modeボタンを押して解除してください。

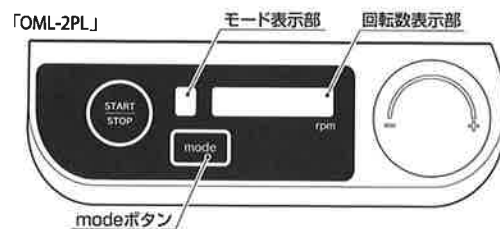
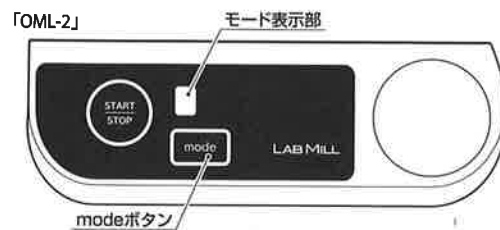

- mode「1」は、最長2分30秒で動作停止します。引き続き動作させたい場合は、再度START/STOPボタンを押し続けてください。